



SWITCH22

대관 안내

Overview

VENUE

1. MEETING LOUNGE . P5

- 공간 개요
- 주요시설 및 규모
- 보유 장비

2. VIP LOUNGE . P17

- 공간 개요
- 주요시설 및 규모
- 보유 장비

3. MUSIC LOUNGE . P23

- 공간 개요
- 주요시설 및 규모

HOW TO USE

1. 배너 안내 . P25
2. 공간 사용 안내 . P28
3. 결제, 환불 규정 . P29
4. 주차 및 입장 안내 . P30

About

LOCATION



여의도 랜드마크 Parc1. 타워2
현대백화점 더현대 서울, IFCC와
인접한 최고의 인프라 형성.
5호선 여의나루역과 9호선 여의도역
여의도환승센터 도보 5~10분 거리에
위치

PANORAMA VIEW



탁 트인 전망을 자랑하는 한강 뷰
비즈니스 시설. 여의도 불꽃축제를
한눈에 볼 수 있는 위치.

N 타워와 서울 도심의 한눈에 담을
수 있는 뷰.

PRIVATE ROOM



현대적이고 고급스러운 공간 분위기
고객들로 하여금 만족스러운 경험을
선사합니다.

프라이빗한 라운지는 귀중한 손님과
격식있는 자리에 걸맞는 공간입니다.

ONESTOP SERVICE



미팅, 세미나, 각종 행사 맞춤 공간과
케이터링 제안까지 원스탑서비스
전문성을 갖춘 전담 매니저 상시 근무로
행사의 퀄리티를 한 층 업그레이드
해드립니다.

Venue



Music Lounge 뮤직라운지

세계최고 아날로그 오디오 OMA-AC1에서 나오는 음악을 배경으로 특급호텔의 라운지보다 더 좋은 공간에서 실력 있는 바리스타가 제공하는 스페셜 음료를 즐기실 수 있습니다.



Meeting Zone 미팅존

고객님의 삶과 비즈니스의 가치를 한 단계 더 높여드립니다. 프라이빗한 소규모 미팅부터 30인 규모의 컨퍼런스까지 모든 종류의 모임이 가능합니다.



Exclusive Lounge 프라이빗 라운지

서울 도심속 한강변에 자리잡은 라운지의 리버뷰를 바라보며 프라이빗하고 특별한 미팅을 즐겨보세요.



Relax Lounge 릴렉스라운지

한강의 전경을 바라보며 편안한 몸과 마음의 건강을 되찾아 보세요. 쌓인 피로를 모두 날려 보내실 수 있습니다.
(EnergePod /Cerage /Bodyfriend)

1. Meeting Zone

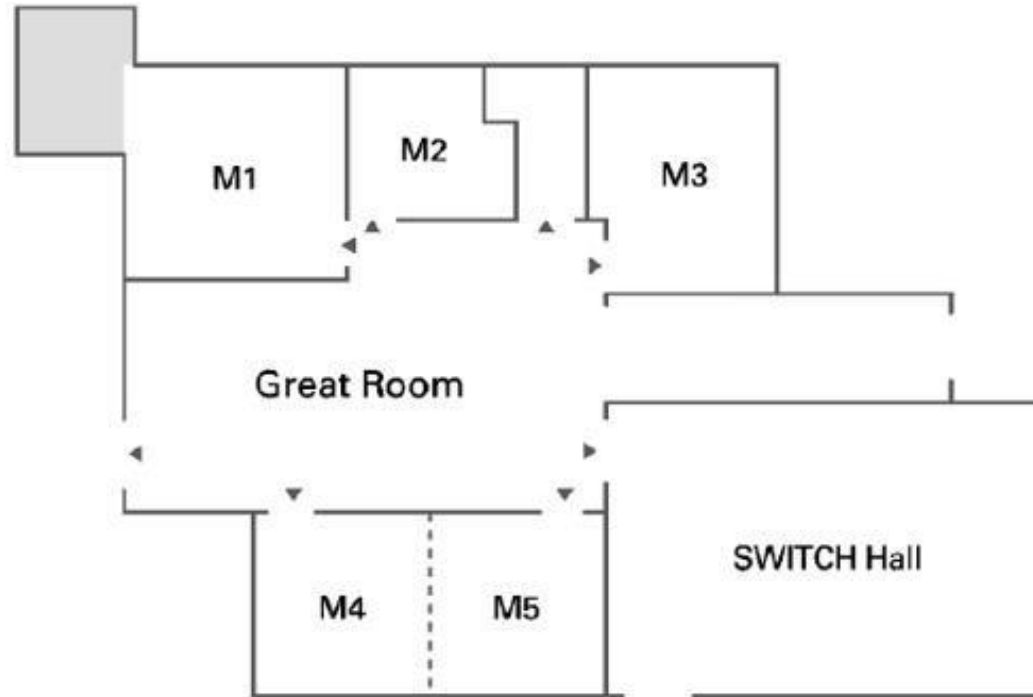

구분	M1	M2	M3	M4	M5	M4+5	S
가로(M)	5.0	3.8	4.1	3.9	3.9	8.0	9.7
세로(M)	4.4	3.2	4.9	4.0	4.0	4.0	6.4
m ²	22.0	12.0	20.3	15.7	15.7	32.0	62.4
평	6.7	3.6	6.1	4.8	4.8	9.7	18.9

구분	기준 인원	요금/1H	전체 대관/1H
M1 or M3	6	60,000	500,000원
M2	4	40,000	
M4+5	12	120,000	
SWITCH HALL	30	250,000	

*영업시간(주중 09:00~18:00) 외 대관 시, 행사 가격으로 진행 가능합니다.

1. Meeting Zone



Meeting Room1



Meeting Room2



Meeting Room 4+5



Meeting Room3



Switch Hall

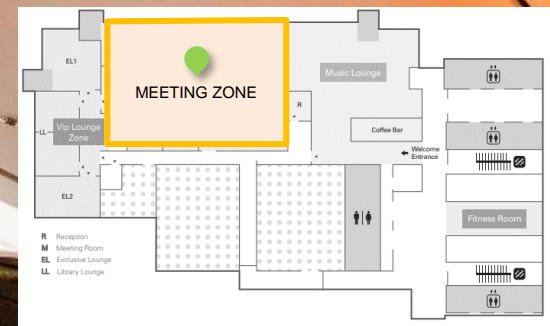

1. Meeting Zone *라운지포함

프라이빗한 소규모 미팅부터 최대 50인 규모의 컨퍼런스까지 다양한 형태의 모임이 가능합니다

- 전체 개방시 70명 동시 수용가능한 공간
- 대관사례 : 기업회의, 세미나, 브랜드설명회, 기자간담회, 워크샵, 방송사 촬영 외 다수

SWITCH HALL

30인 다과진행 가능
포디움, 빔프로젝터,
마이크, 현수막 설치가능(3M)



SWITCH HALL



명칭	스위치홀 (SWITCH HALL)
룸 타입	CONFERENCE
면적(㎡)	62.4(18.9평)
수용인원	30~50명
제공사항	빔 프로젝트 1대, 이동식 앰프 2개, 포디움2, 무선 MIC 2개, 유선 MIC 1개, 옷걸이 1개, 테이블(W1500*L450*H730)15개, 의자 30개
기타	케이터링 진행 가능, 기준 인원 초과시 접이식 의자 제공, 현수막 거치 가능

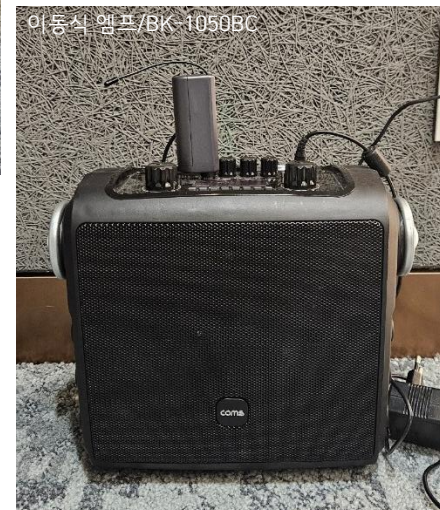

SWITCH HALL

빔프로젝터 사용가능, 화면예시



- 1 무대 바톤 1EA : 가로 3.5M/ 세로 무관 (현수막 걸이 고리 있음)
현수막 거치시 화면 상단가림 발생 / 동시사용 불가
- 2 양 옆쪽 파티션 위 : 가로 4.5M



SWITCH HALL/ Layout

-컨퍼런스, 세미나, 워크숍, 기자간담회 등 행사의 성격에 따라 배치 변경 가능

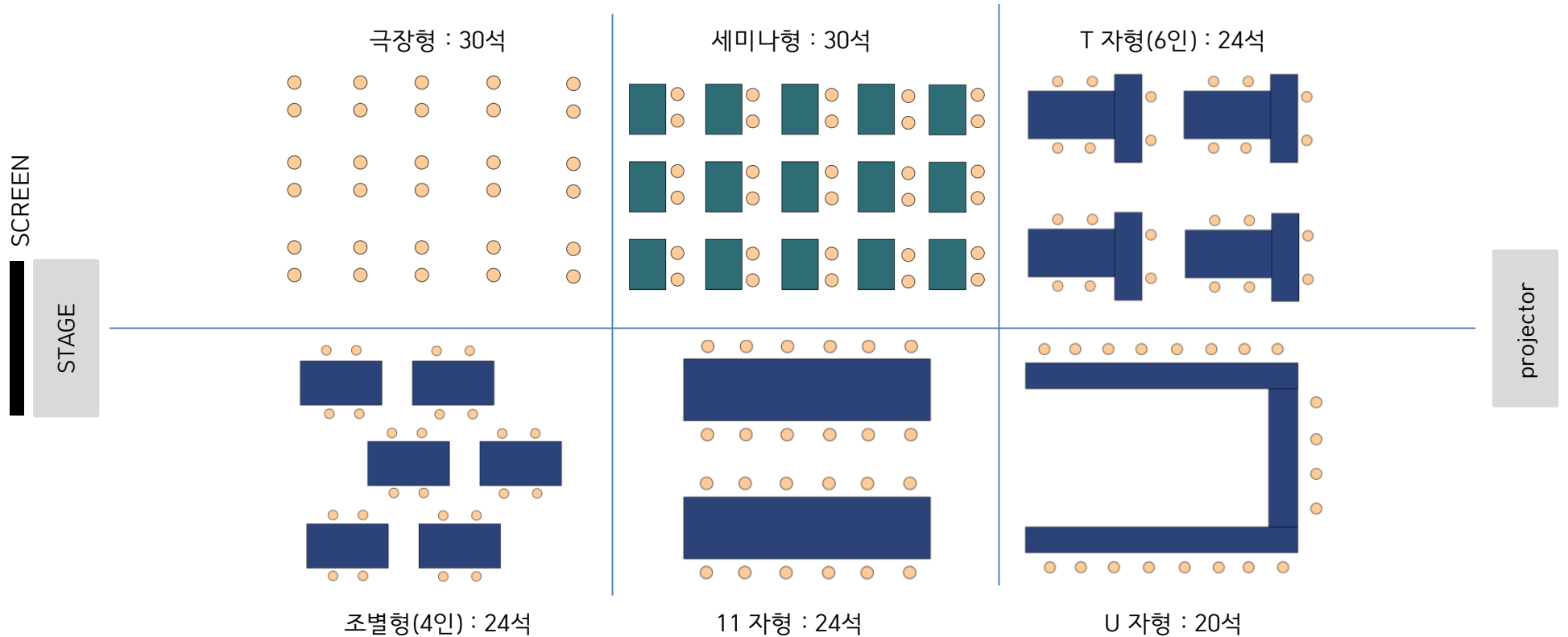

Catering Service

- 케이터링 진행 시, 메뉴 별도 전달
- 대관일 7일전 선결제 필수입니다.
- 외부 식/음료는 반입 불가합니다. 현장 적발 시 별도의 청소 비용이 청구됩니다.



[커피 디스펜서 + 디저트박스 이미지]

[도시락 케이터링+ 음료 추가 요청 이미지]

[파티box 이미지]

M 1



명칭	미팅룸 (M1)
룸 타입	COZY / 한강뷰
면적(㎡)	22.0
수용인원	6
제공사항	소파3, 대리석 테이블3, TV1 QUICK SHARE, HDMI, 옷걸이

M 2



명칭	미팅룸 (M2)
룸 타입	OFFICIAL / 한강뷰
면적(㎡)	12.0
수용인원	4
제공사항	탁상용 테이블4인석, 업무용의자4, TV1 QUICK SHARE, HDMI

M 3



명칭	미팅룸 (M3)
룸 타입	COZY / 한강뷰
면적(㎡)	20.3
수용인원	6
제공사항	소파3, 대리석 테이블3, TV1 QUICK SHARE, HDMI, 옷걸이

M 4+5



명칭	미팅룸 (M4+5)
룸 타입	OFFICIAL
면적(㎡)	32.0(9.7평)
수용인원	12
제공사항	탁상용 테이블(280X95), 업무용 의자12, TV2 QUICK SHARE, HDMI, 공기청정기2,옷걸이
기타	케이터링 진행 가능 /현수막 거치 가능 테이블 이동 불가 (이동 필요 시, 전기 작업 필수)

BANNER

- *주최측에서 현수막 설치, 철거 진행 必
- *현장 수령 시, 직접 수령 부탁드립니다.

현수막은 **좌측 유리 보드와 슬라이딩 도어에만 부착 가능**하며,
가운데 공간 제외 **가로 3.2m(프레임 한쪽 기준) * 세로 길이 무관**입니다.
지정된 공간 외에는 파손 및 이염 등의 사유로 부착 불가합니다.

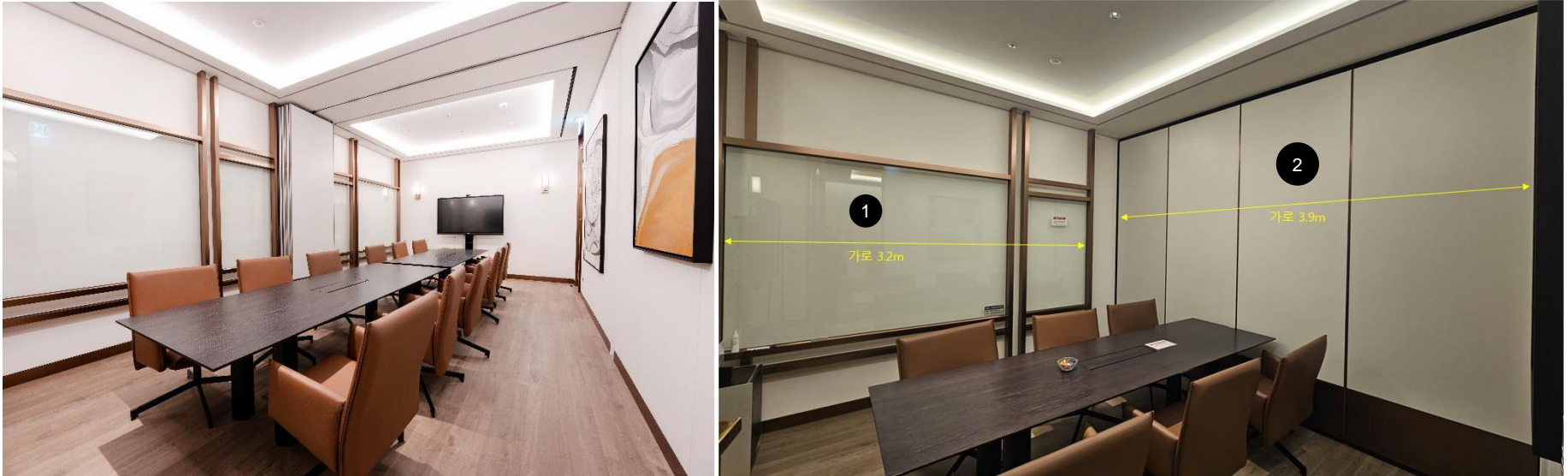

1 가로 딱 채웠을 때, 가로 320

2 파티션 가로 딱 채웠을 때, 가로 390

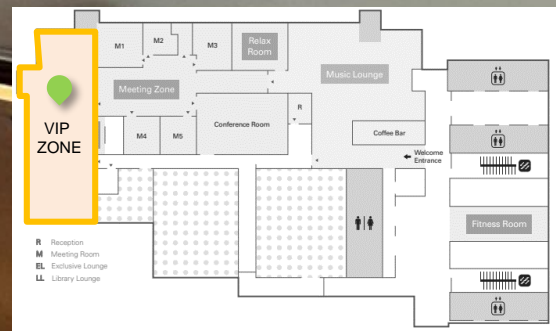

2. Exclusive lounge(VIP Zone)

서울 도심 속 한강 변에 자리잡은 프라이빗한 리버뷰와 고품격 인테리어가 주는 편안한 분위기 속, 특별한 모임을 즐겨보세요

- 전체 개방시 30명 동시 수용가능한 공간
- 대관사례 : 기업회의, 세미나, 브랜드설명회, VIP모임, 방송사 촬영 외 다수
- 평일/주말/전일 대관 가능



VIP동선 별도운영가능

동선 노출이 불가 할 경우

VIP 전용 출입구를 이용합니다. (사전 요청)

2. Exclusive lounge(VIP Zone)

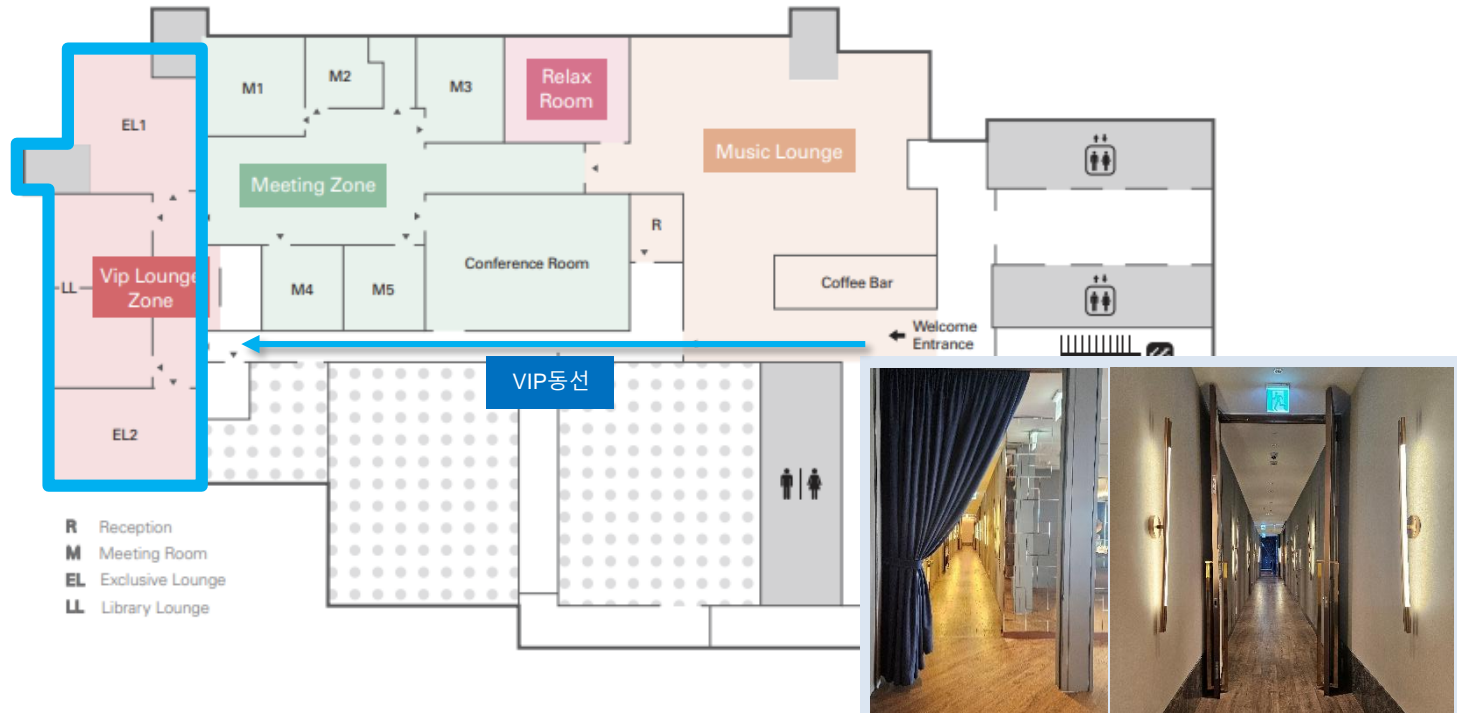

구분	V1	V2	V3	V4
가로(M)	6.4	4.1	4.1	7.1
세로(M)	6.6	4.8	4.8	4.7
㎡	42.5	19.5	19.4	33.3
평	12.9	5.9	5.9	10.1

구분	기준 인원	요금/1H	전체 대관/1H
VIP존	VIP 1	6	200,000
	VIP 2+3	16	360,000 (개별룸 180,000)
	VIP 4	8	180,000
			740,000

2. Exclusive lounge(VIP Zone)



VIP룸 4



VIP룸 1



VIP룸 2 + 3

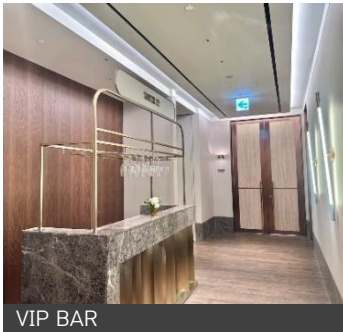

VIP BAR

- 6명 / 8명 독립된 공간으로도 분리하여 이용 가능합니다.
- 프라이빗 케이터링, 조찬모임, 회의, 미팅, 모임 등이 가능합니다.
- TV (노트북 연결 가능), 블루투스 스피커를 무료로 사용할 수 있습니다.

VIP 1



명칭	VIP 룸 (V1)
룸 타입	COZY & LUXURY
면적(㎡)	42.5(12.9평)
수용인원	6
제공사항	대리석 테이블1,소파1, 의자4, 거울1, 옷걸이
기타	VIP미팅, 회의실, 접견실로 주로 사용

VIP 2+3



명칭	VIP룸 (V2+3)
룸 타입	OFFICIAL
면적(㎡)	38.9 (개별 5.9평)
수용인원	16
제공사항	탁상용 테이블(270X106.5), 업무용의자16, TV2 QUICK SHARE, HDMI, 옷걸이
기타	VIP미팅, 회의실, 접견실로 주로 사용 테이블 이동 불가 (이동 필요 시, 전기 작업 필수)

BANNER

- *주최측에서 현수막 설치, 철거 진행 必
- *현장 수령 시, 직접 수령 부탁드립니다.



- 1 VIP룸 파티션 상단
가로 짝 채웠을 때, 가로 470 X 세로 70

VIP 4



명칭	VIP룸4 (V4)
룸 타입	COZY & LUXURY
면적(㎡)	33.3 (10.1평)
수용인원	8
제공사항	대리석 테이블1, 철제 테이블1, 소파2, 의자3, 옷걸이
기타	VIP미팅, 회의실, 접견실로 주로 사용

VIP BAR

*프라이빗한 공간, 케이터링 세팅 가능

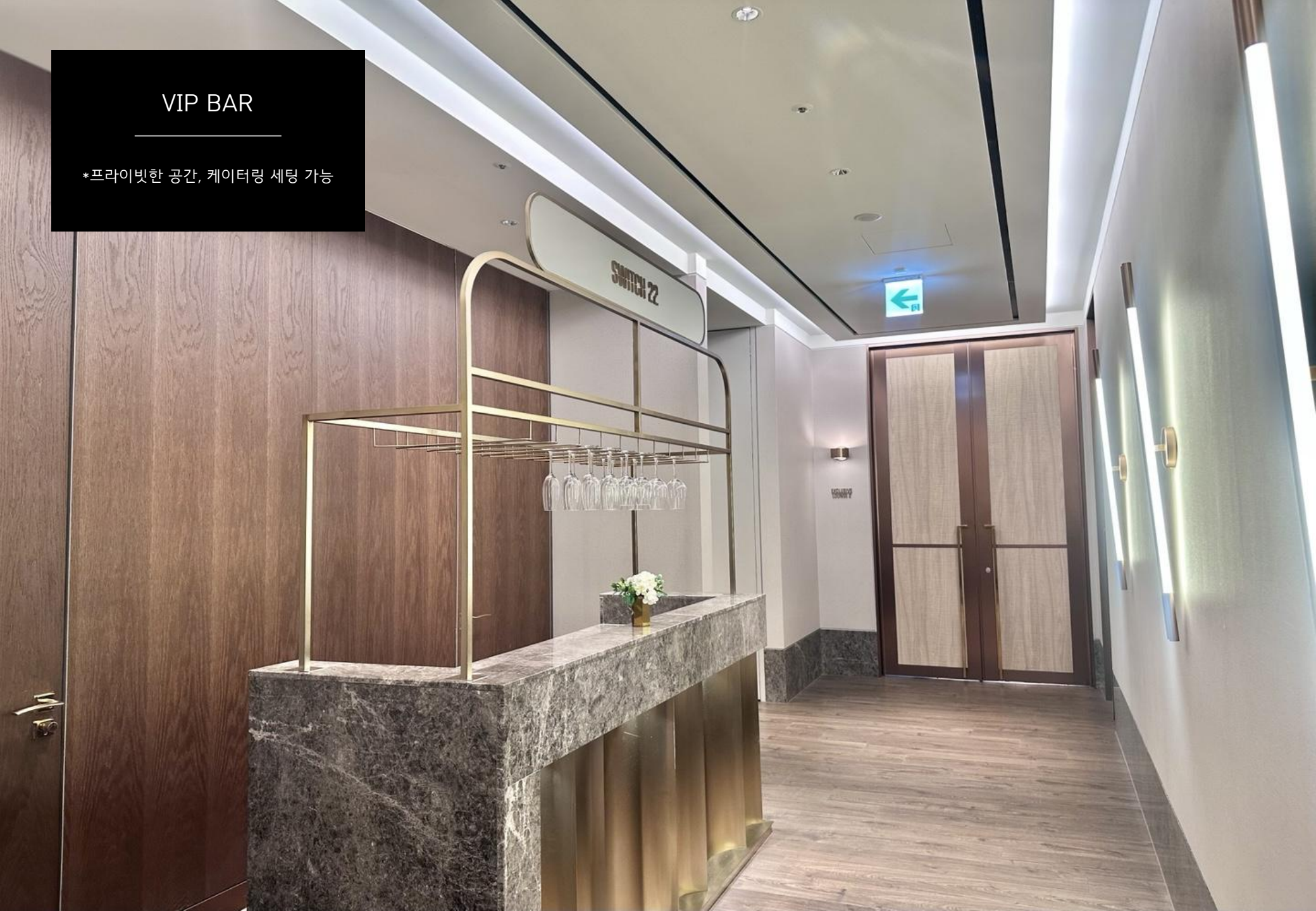

3.MUSIC LOUNGE

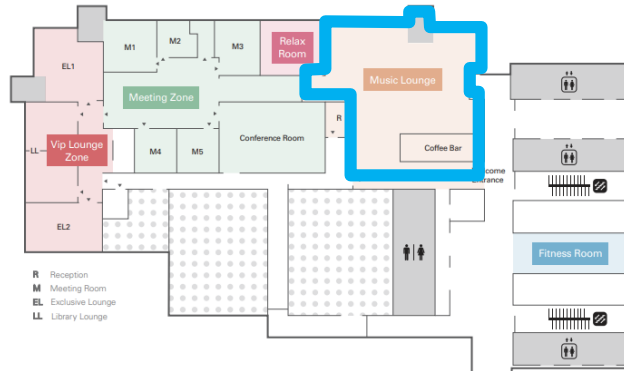

Music Lounge 뮤직라운지 평면도

뮤직라운지는 SWITCH22의 시그니처 공간입니다.
음악의 선율이 일과 휴식의 전환을 만들어줍니다.
한강의 파노라믹 뷰와 함께 누리는 고품격 청음 경험은
어메니티 시설의 하이라이트를 제공합니다.



전문 바리스타 라운지 바

SWITCH22 뮤직라운지는 오피스 속 색다른 경험을 제공하는 큐레이션 공간입니다.
한강의 파노라믹 뷰와 전문 바리스타의 수준 높은 커피와 갤러리에 온 것 같은
실내 인테리어, 모던 아트 컬렉션 가구는 방문객에게 일상의 전환을 제공합니다.



Music Lounge

세계최고 아날로그 오디오 OMA-AC1에서 나오는 음악과 한강의 파노라마 뷰

특급호텔의 라운지 수준이상의 고품격 인테리어와 편안한 분위기

- 전체 개방시 94.8㎡, 50명 동시 수용가능한 공간
- 대관사례: 불꽃놀이, 기업행사, 방송사 촬영 외 다수
- **평일 카페 운영 09:00~18:00**



RESTROOM
화장실



ELEVATOR
엘리베이터



STAIRS
계단



ENTRANCE
출입구

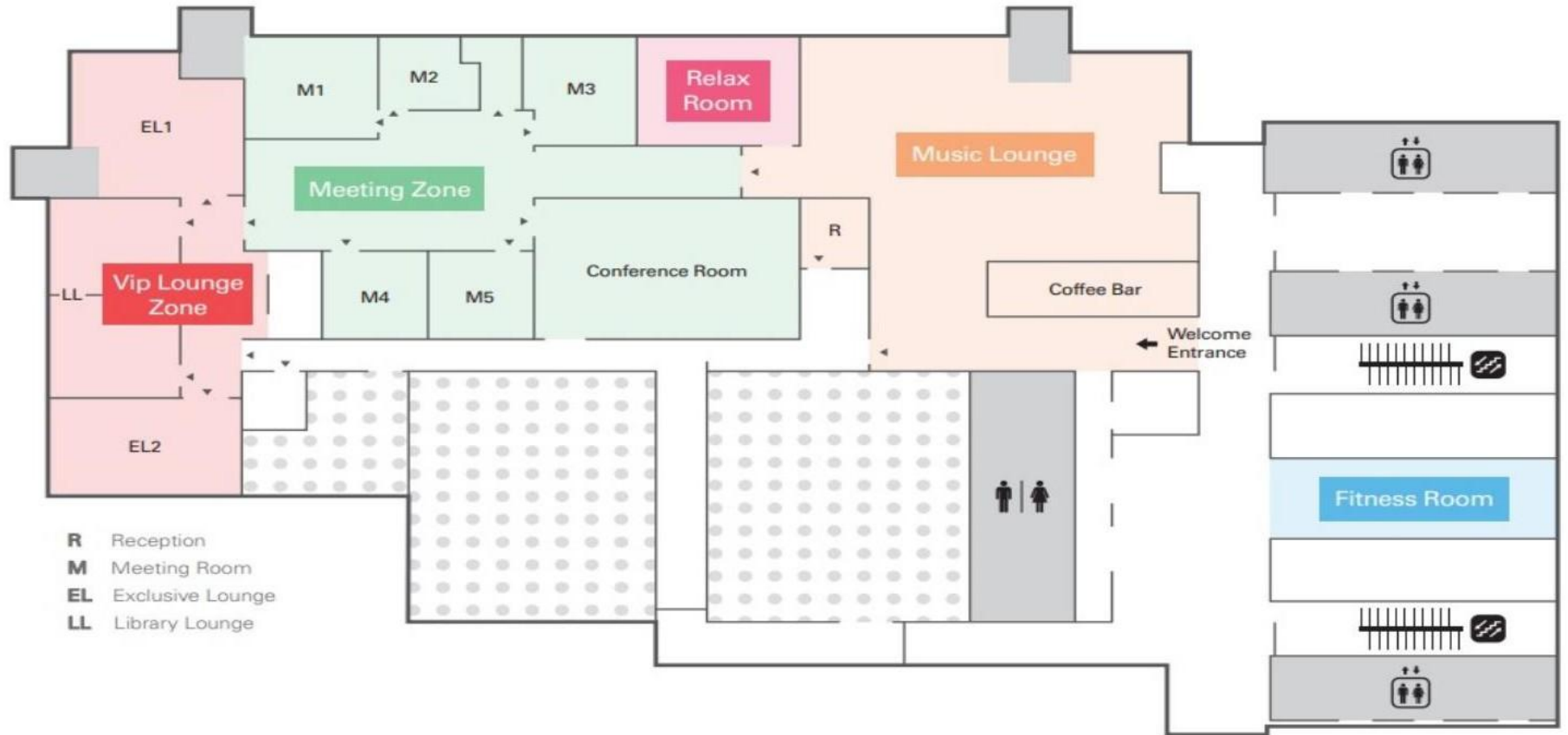

- R** Reception
- M** Meeting Room
- EL** Exclusive Lounge
- LL** Library Lounge

HOW TO USE



01. 대관문의

회의, 워크샵, 세미나, 교육, 주주 총회, 일일클래스 등 다양하게 대관을 할 수 있습니다.



02. 예약 접수 (가예약)

홈페이지 or 유선 문의를 통해 공간 및 시간 확인 후 대관을 신청합니다. 해당 건은 가예약으로 접수되며, 커뮤니티 매니저 승인 후 확정됩니다. 최소 예약 시간은 1시간입니다.



03. 대관 확정 및 진행

커뮤니티 매니저 승인 후 대관 확정되며, 대관 성격 및 요청사항에 따라 추가적인 안내를 진행합니다.



04. 결제

현장 카드결제 / 세금계산서 발행 가능
(사업자등록증, 발행날짜, 결제담당자 정보 회신 必)



결제 및 환불 규정

- 대관비 1,000,000원(일백 만원) 초과시 하기 규정을 따릅니다. (이하 금액시, 당일결제 가능)
- 대관 규정은 행사약정서에 기준합니다.
- 케이터링 진행 시, 기존 협력업체를 통해서만 진행이 가능합니다.
- 외부 식음료 반입 불가합니다.

항목	대관	케이터링 진행시
행사일 10일 전	대관비 100% 입금	케이터링 비용 100% 입금
행사일 7일 전	100% 환불 가능	100% 환불 가능
행사일 5일 전	50% 환불 가능	(환불불가)
행사당일	(환불불가)	(환불불가)



01. 영업 시간

- Cafe : 09:00 ~ 18:00 (주문 마감 17:30)
- Meeting Room : 09:00 ~ 18:00 (예약 마감 17:00)
- Relax Lounge : 09:00 ~ 17:30 (예약 마감 17:00)
- 평일 18시 이후 및 주말/공휴일 : 공간별 대관 가능 (사전 협의 필수)



02. 주차 방법 및 비용

- 더 현대 백화점과파크원타워 사이 P2 or P3 오피스 타워 주차장으로 진입.
- 공용 엘리베이터 이용하여 타워 2 - 1층으로 올라오신 후 22층 이동 가능합니다.
(오피스 공용 엘리베이터와 가까운 구역_ 지하주차장 B3~B6 각 층 4C, 5C, 4E, 5E 기둥)
- 미팅룸 대관 시, 입주사 할인 금액으로 주차 비용 결제 가능 (SWITCH22 결제 필수)
- 최초 2시간_3,000원, 이후 시간당 6,000원 / 정가_10분당 2,000원 (대관 시간 + 최대 1H 결제 가능)
- 발렛 이용 희망시, 1층 현장 업체에 별도 요청하시기 바랍니다.



03. 입장 안내

- 파크원 타워2 1층 데스크에서 방문 목적 확인 후 신분증 맡기시면 출입증 수령 가능.
- 참석 인원이 많은 경우, 원활한 입장을 위해 사전에 참석자 명단을 요청 드립니다.

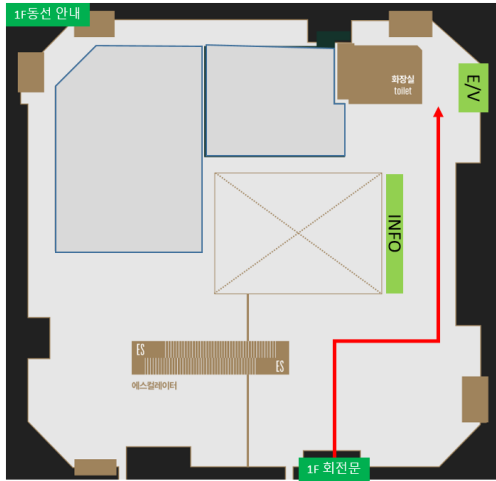

04. 입장 동선 안내

- 1층 메인 회전문 통과 후 인포데스크를 지나 안쪽 게이트를 통과하여 E/V를 이용하시면 동선이 조금 더 가깝습니다.
- 22층 하차 후 바로 확인 가능합니다.

